

PORTE-LAME POUR PONCEUSE-RECTIFIEUSE

BLADE HOLDER FOR SANDER-GRINDER

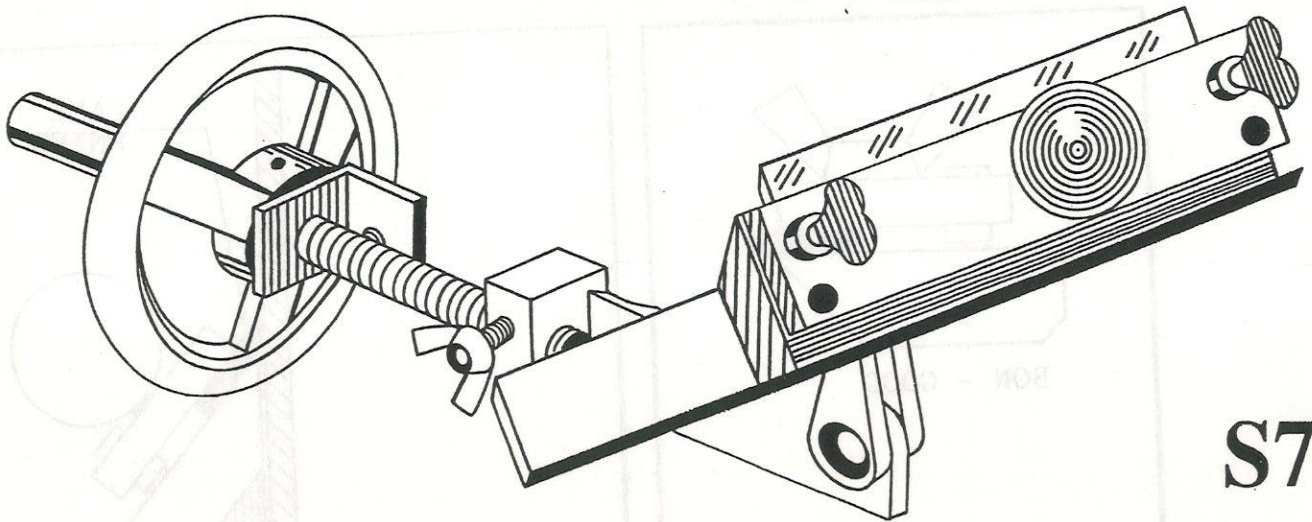

S7

• Instructions d'ajustement / Setup instructions

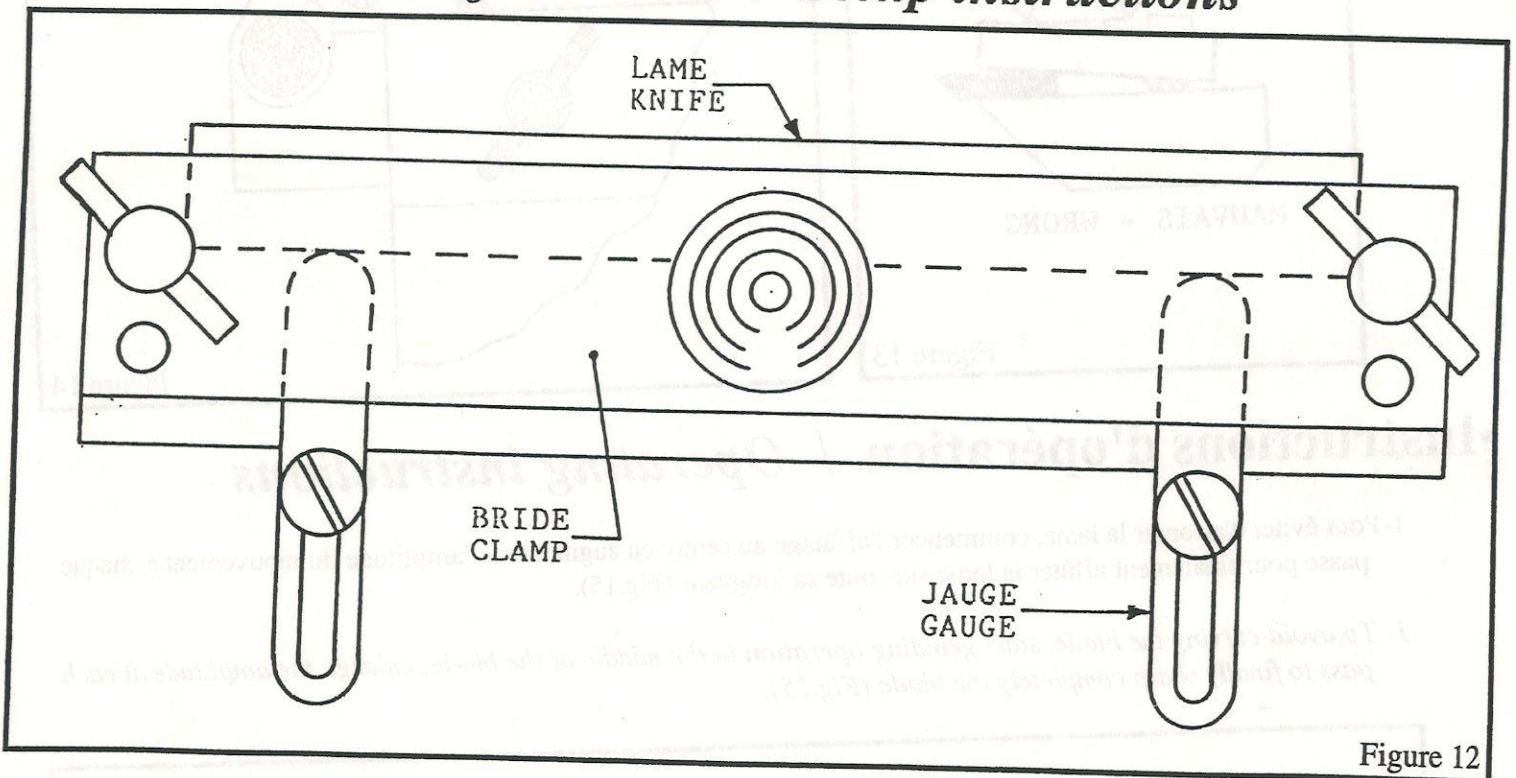

Figure 12

1- Pour ajuster la lame dans le chariot, se servir de la jauge. Faire une vérification à droite et à gauche afin de s'assurer que la lame est parallèle au chariot (Fig. 12).

1- To adjust the blade on the carriage, use the gauge included. Make a check at the left and at the right to make sure that the blade is parallel to the carriage (Fig. 12).

2- Serrer la lame (Fig. 13).

3- À l'aide d'une clé $\frac{7}{16}$ " (Fig. 14 (1)), ajuster la glissière du chariot à l'angle approprié:
(HSS: 40°, carbure: 45°).

2- Tighten the blade (Fig. 13).

3- With the help of a $\frac{7}{16}$ " wrench (Fig. 14 (1)), adjust the carriage slide to the proper angle:
(HSS: 40°, carbide: 45°).

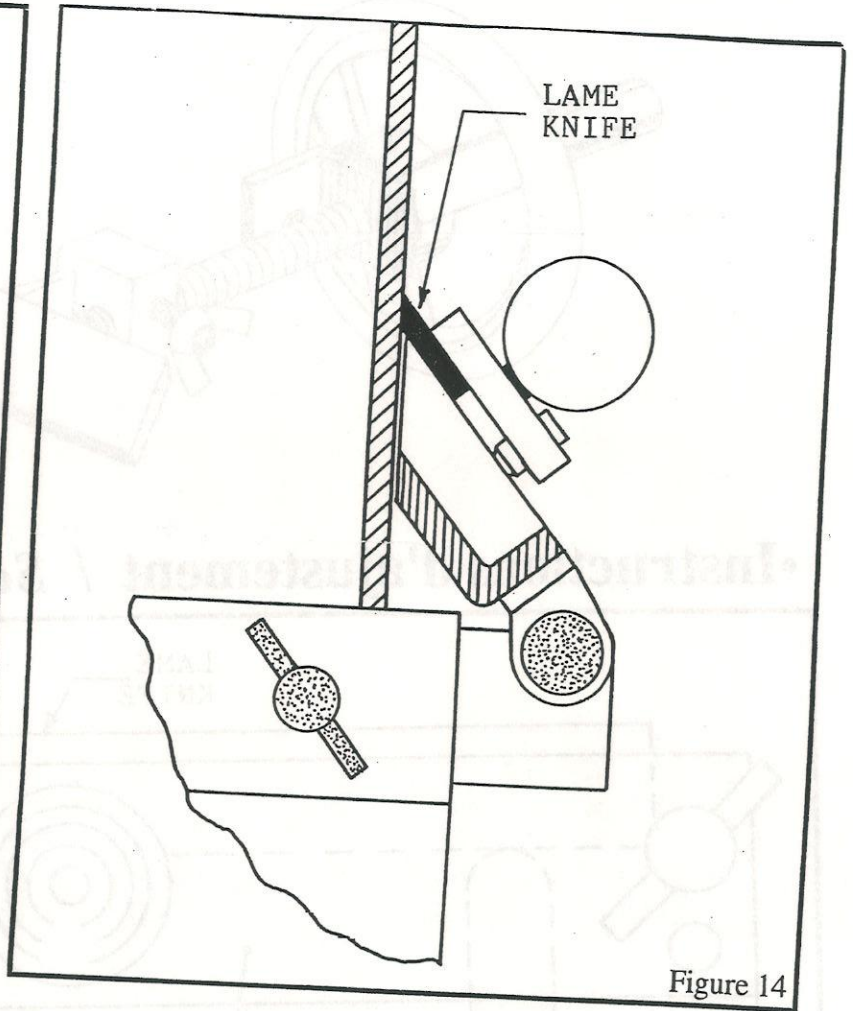
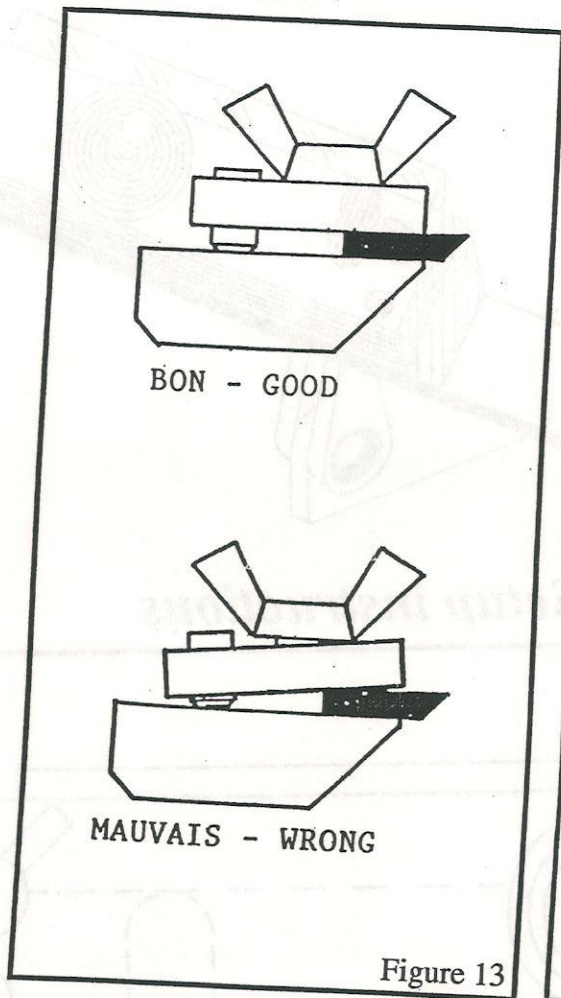

• Instructions d'opération / Operating instructions

1-Pour éviter d'arrondir la lame, commencer l'affûtage au centre en augmentant l'amplitude du mouvement à chaque passe pour finalement affûter la lame sur toute sa longueur (Fig.15).

1- To avoid curving the blade, start grinding operation in the middle of the blade, enlarge the amplitude at each pass to finally sharp completely the blade (Fig.15).

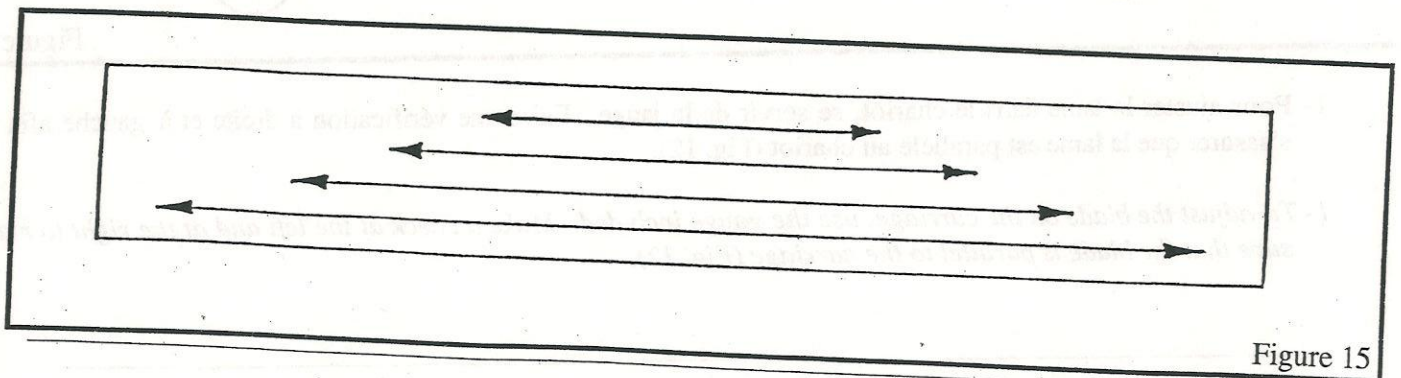

2- Les coupes doivent être de 0.001" ou de 0.002". Une avance de 3/16" du volant donne une avance de 0.001" du chariot (Fig.16).

2- Cuts should be around 0.001" to 0.002". 3/16" feed on the hand wheel gives 0.001" feed on the carriage (Fig.16).

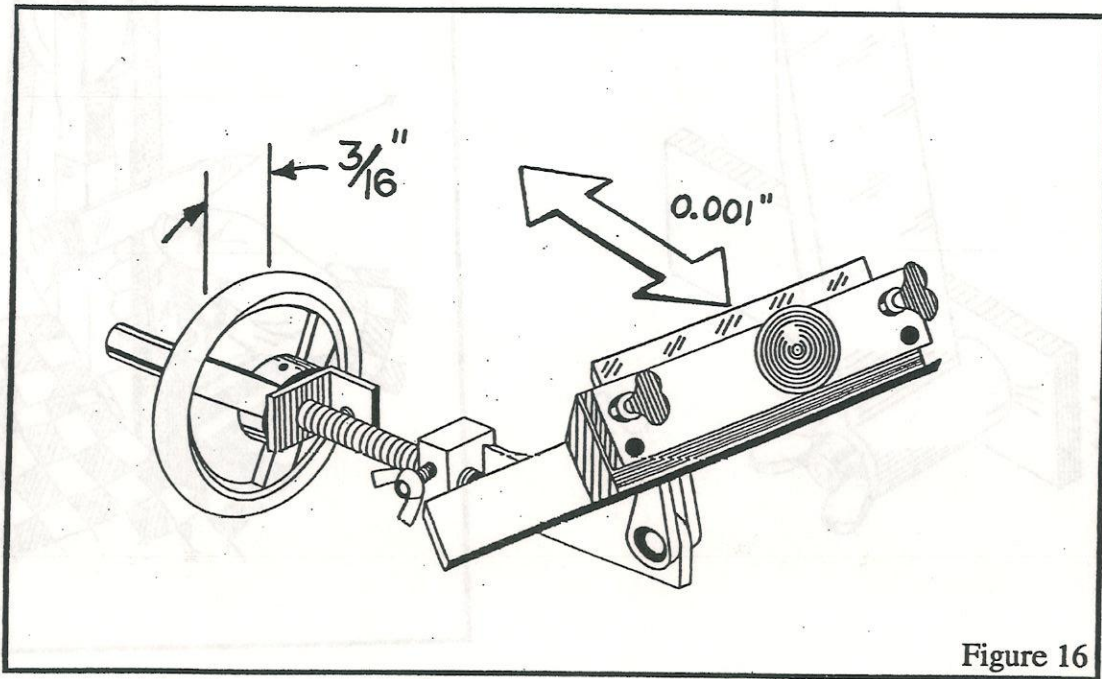

Figure 16

Les ciseaux à bois biseautés ont un angle de 25 à 30°.

Bevel edge chisels have 25 - 30° angle.

Utiliser une courroie en ZIRCONIUM de grain 120 à 320. Pour obtenir une coupe rasoir, utiliser une courroie de 16 microns (grain 1200).

Use a 120 - 320 ZIRCONIA belt. To get a razor sharp edge, use a 16 micron belt (grit 1200).

● **Entretien / Maintenance**

Essuyer régulièrement la glissière pour enlever la poussière

Regularly clean off particles on the carriage slide.

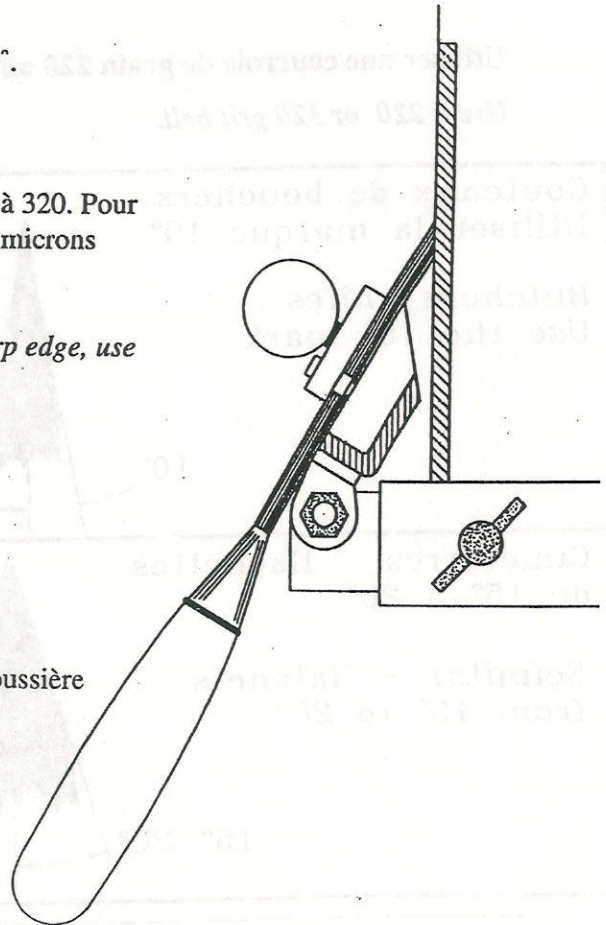

SUPPORT POUR COUTEAU KNIFE ATTACHMENT

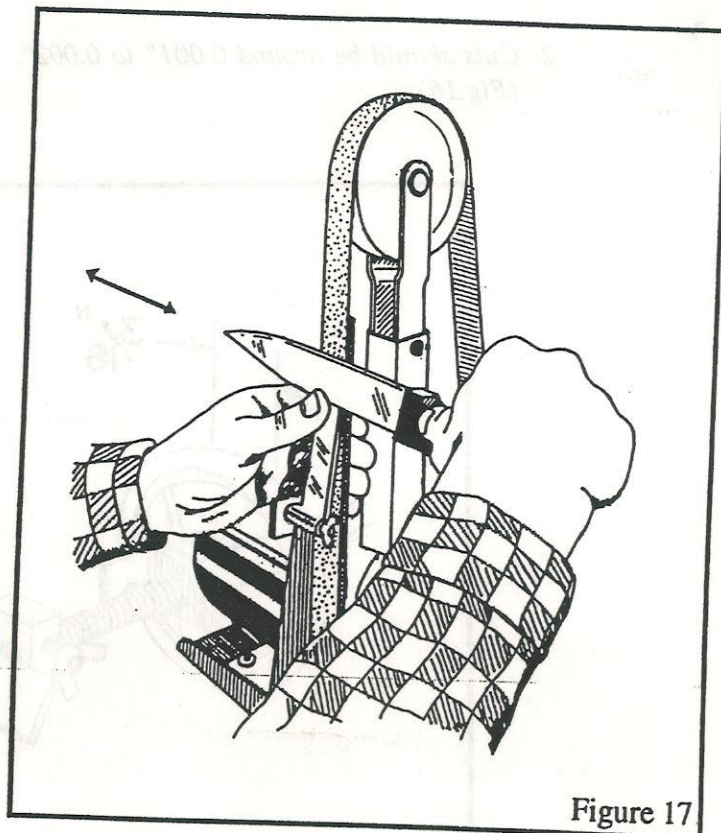
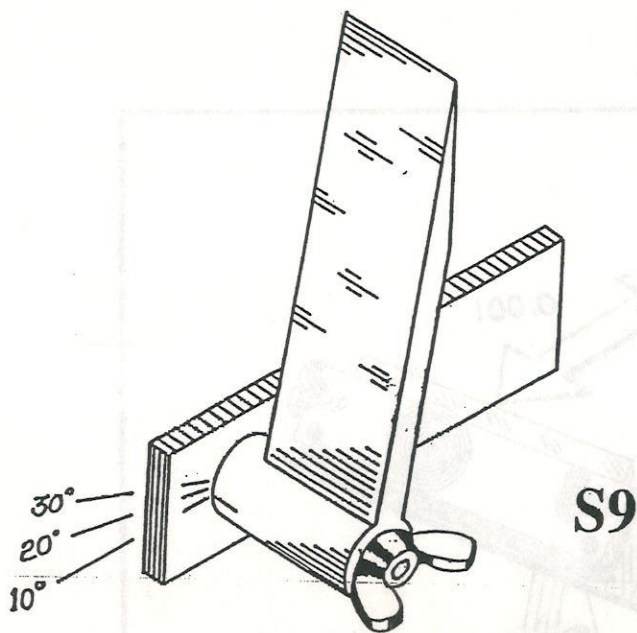



Utiliser une courroie de grain 220 ou 320.

Use a 220 or 320 grit belt.

Pour affûter, glisser le couteau sur la courroie abrasive de gauche à droite, d'un mouvement régulier en exerçant une légère pression.

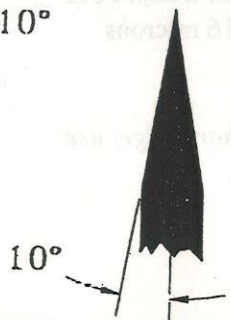
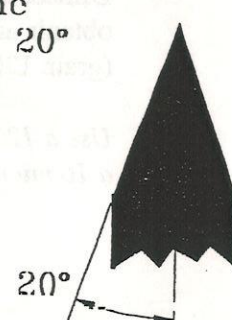
To sharpen, slide the knife on the belt slowly with a regular movement and with a light pressure

<p>Couteaux de bouchers Utiliser la marque 10°</p> <p>Butchers knives Use the 10° mark</p> 	<p>Couteaux de cuisine Utiliser la marque 20°</p> <p>Kitchen knives Use the 20° mark</p> 
<p>Cimeterres · Hachettes de 15° à 20°</p> <p>Scimitar - Hatchets from 15° to 20°</p> 	<p>Haches Utiliser la marque 30°</p> <p>Axes Use the 30° mark</p> 